

COOL DAMBO



クールダンボ



スタンド式
エアダスター



Gダンボ



スネーク
ジェット



滴下式
給油器



オイル
スネーク



軟質
ノズル

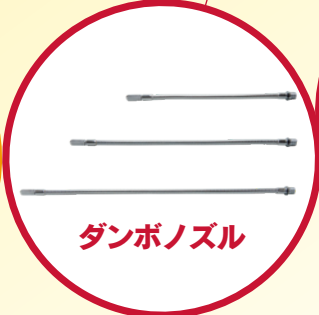

ダンボノズル

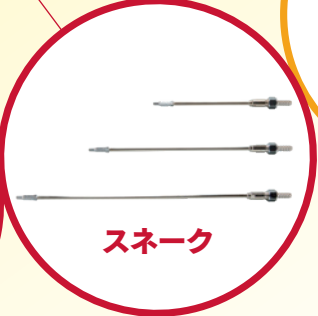

スネーク

AIR BLOW UNIT

曲げて使える

軟質ノズルカタログ

軟質ノズルシリーズ

マグネット(バイス)式で簡単取付け!
手に持たずに使え、作業能率UP!

● スタンド式エアダスター

クールダンボ P3

(マグネット付)

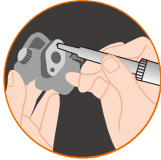

Gダンボ P4

(バイス式)



スネークジェット P7

(マグネットスタンド式)

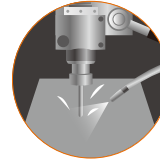
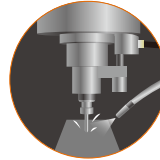

ハンドフリーでエアブローできます。

エアガンで作業の場合…

作業に伴い発生する削りカスの吹き飛ばしや、
発熱箇所の冷却等を行う為に、作業の手を
休めなければなりません。

スタンド式エアダスターなら…

様々な作業環境へ適応させてご使用いただけますので、削りカスの吹き飛ばしや、
発熱箇所の冷却等を作業の手を休めることなく同時に行うことが可能になります。



● 滴下式給油器

オイルスネーク P6

(マグネットスタンド式)

重力圧で水や油を点滴状に滴下します。

● 軟質ノズル

ダンボノズル P5

(蛇腹管タイプ)

スネーク P7

(軟質銅管タイプ)

作業環境に合わせて自由に角度を調整し、
噴射方向をしっかりキープします。

※油とエアを混合して噴霧する場合は「マジックカットe-ミスト」のカタログをご請求ください。

クールダンボ

マグネット付エアダスター

●マグネット付で移動・設置が簡単で追加工なしでご使用の自動機に取付けできます。

■クールダンボ 1軸

品番/機工コード

SR1-40(丸吹) SHA1-40(平吹)

- 丸吹きと平吹きがあります。
- キャップを回して流量の調節が可能です。



ダンボノズル

- R-40(丸吹)、HA-40(平吹)
- 蛇腹管タイプで自由に角度を決め、0.7MPaでもぶれずに噴射方向を固定します。
- 最小曲R=40mm

ボールバルブ

R1/4×G1/4オス

マグネットベース

17393

- 吸着力25kgf

ホースジョイント

φ9(内径φ6.5用)

接続 G1/4

品番表示方法

・クールダンボ

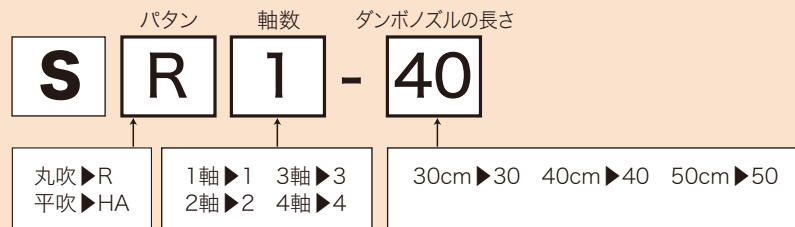

※油とエアを混合して噴霧する場合はマジックカットe-ミストのカタログをご請求ください。

丸吹 SR型

平吹 SHA型

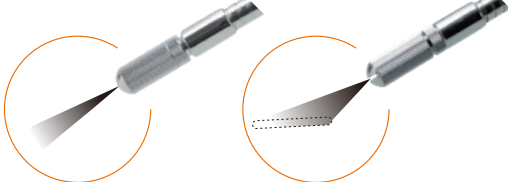

ノズル口径 φ3

ノズル φ3×1.0スリット

※キャップを交換するだけで、丸吹きと平吹きを変更できます。

■クールダンボ 2軸



品番/機工コード

SR2-40(丸吹)
SHA2-40(平吹)

■クールダンボ 3軸



品番/機工コード

SR3-40(丸吹)
SHA3-40(平吹)

■クールダンボ 4軸



品番/機工コード

SR4-40(丸吹)
SHA4-40(平吹)

【主な用途】

自動ダスター、工具冷却、
コレットチャック・治具類の掃除、
工作物の切粉除去、水切り、金型冷却、
プレス小物の吹飛ばし、乾燥、エアカーテン等

【接続例】・コンプレッサにつないで

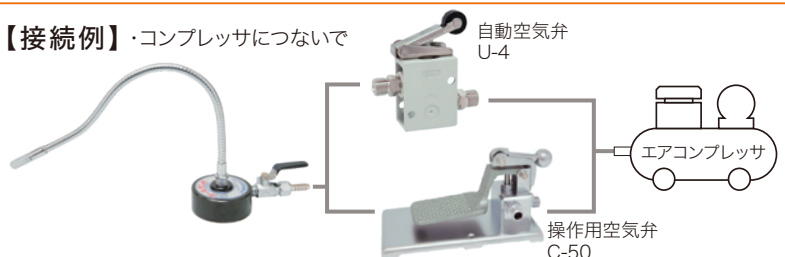

Gダンボ

バイス式エアダスター

●バイス取付けで固定が安定しているので振動に強く、下向きに取付けることも可能です。

■Gダンボ 1軸

品番/機工コード

GR1-40(丸吹) GHA1-40(平吹)

- 丸吹きと平吹きがあります。
- キャップを回して流量の調節ができます。

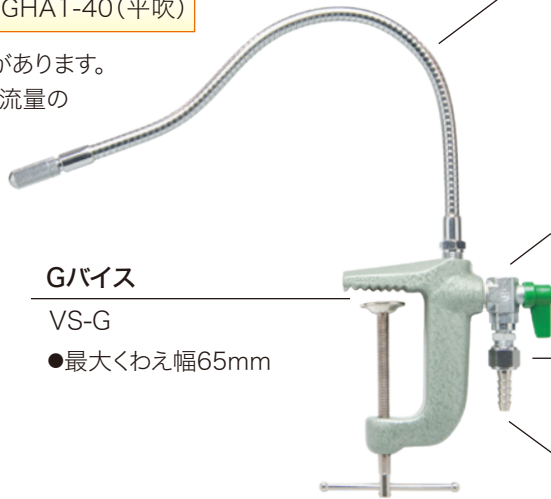

Gバイス

VS-G

- 最大くわえ幅65mm

ダンボノズル

R-40(丸吹)、HA-40(平吹)

- 蛇腹管タイプで自由に角度を決め、0.7MPaでもふれずに噴射方向を固定します。
- 最小曲R=40mm

ボールバルブ

R1/8×G1/4オス

接続 G1/4

ホースジョイント

φ9(内径φ6.5用)

■Gダンボ 2軸



品番/機工コード

GR2-40(丸吹)
GHA2-40(平吹)

■Gダンボ 3軸



品番/機工コード

GR3-40(丸吹)
GHA3-40(平吹)

■Gダンボ 4軸



品番/機工コード

GR4-40(丸吹)
GHA4-40(平吹)

品番表示方法

・Gダンボ

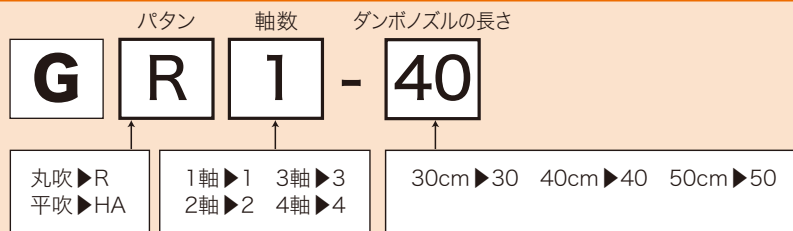

ダンボ用アクセサリ

■ダンボ用多軸アタッチメント

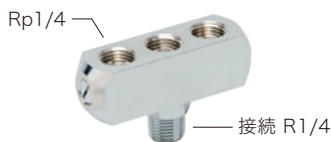

仕様	品番/機工コード
ダンボノズル2軸用	17394
ダンボノズル3軸用	17395
ダンボノズル4軸用	17396

ダンボ用マグネットベース・Gバイス取付け用
接続R1/4
※スネーク用とは異なりますのでご注意ください。

■ダンボ用マグネットベース



品番/機工コード 17393

クールダンボ専用のマグネットベースです。
直径:φ70mm丸型 高さ31mm
吸着力:25kgf(接続G1/4)
1/4ボールバルブ、1/4ホースジョイント付

■ダンボノズル用キャップ



仕様	品番/機工コード
空気・液体両用 丸吹 R型	17390
空気用 平吹 HA型	17391
液体用 平吹 HL型	17392

※キャップを交換するだけで、丸吹きと平吹きを交換できます。

■Gバイス



品番/機工コード VS-G

Gダンボ専用のバイスです。
接続G1/4 オネジ
1/4ボールバルブ、1/4ホースジョイント付
(最大くわえ幅65mm)

アクセサリ共通

■足踏式 空気弁 C-50(2ポート弁)

品番/機工コード C-50

通常は足踏みで操作しますが、自動レバーをペダル側へ倒すと連続使用になります。
90×188×97.5mm

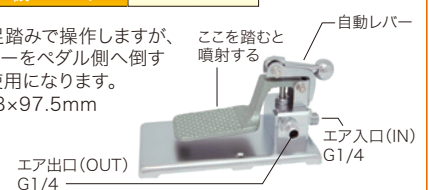

■カム式空気弁 U-4(3ポート弁)

品番/機工コード U-4

上部のコロが下方に押されると、その間エアが出ます。
40×25×84mm



■G1/4ジョイント付エアホース

品番/機工コード 14065

内径φ4.5×外径φ10.5
全長2m
両端G1/4×ス継手付

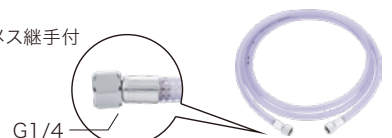

ダンボノズル

蛇腹管製ノズル

●クールダンボ、Gダンボにも使用されているノズル単品です。

- 丸吹、空気用平吹、液体用平吹があります。
- キャップを回して流量の調節ができます。



- 蛇腹管製で自由に角度を決め、0.7MPaでもふれずに噴射方向を固定します。
- 最小曲R=40mm



— 接続 R1/4

エアガンとして

自動ダスター、工具冷却、コレットチャック・治具類の掃除、工作物の切粉掃除、水切、プレス小物の吹飛ばし、金型冷却、乾燥、エアカーテン等。

給水・給油ノズルとして

切削液の給油、研磨盤へ給液、物品の洗浄、金型冷却、水膜、シャワー、除じん等。

	空気・液体 両用丸吹			空気用平吹			液体用平吹		
品番	R-30	R-40	R-50	HA-30	HA-40	HA-50	HL-30	HL-40	HL-50
ノズル mm	内径φ3 外径φ11			φ3 1.0スリット			φ3 90°Vカット		
全長 cm	30	40	50	30	40	50	30	40	50
空気吐出量 ℓ/min 0.4MPa	180			170			液体専用です		
液吐出量(水の例) ℓ/min 液圧0.1MPa	2.1			空気専用です			1.8		

※キャップを交換するだけで、R型、HA型、HL型に変更できます。(交換用のキャップは別売品です。4Pをご覧ください。)

品番表示方法

・ダンボノズル

パタン ダンボノズルの長さ

R - 40

空気・液体両用丸吹 ▶ R
空気用平吹 ▶ HA
液体用平吹 ▶ HL

30cm ▶ 30 40cm ▶ 40 50cm ▶ 50

■ダンボノズル 寸法図 (単位:mm)

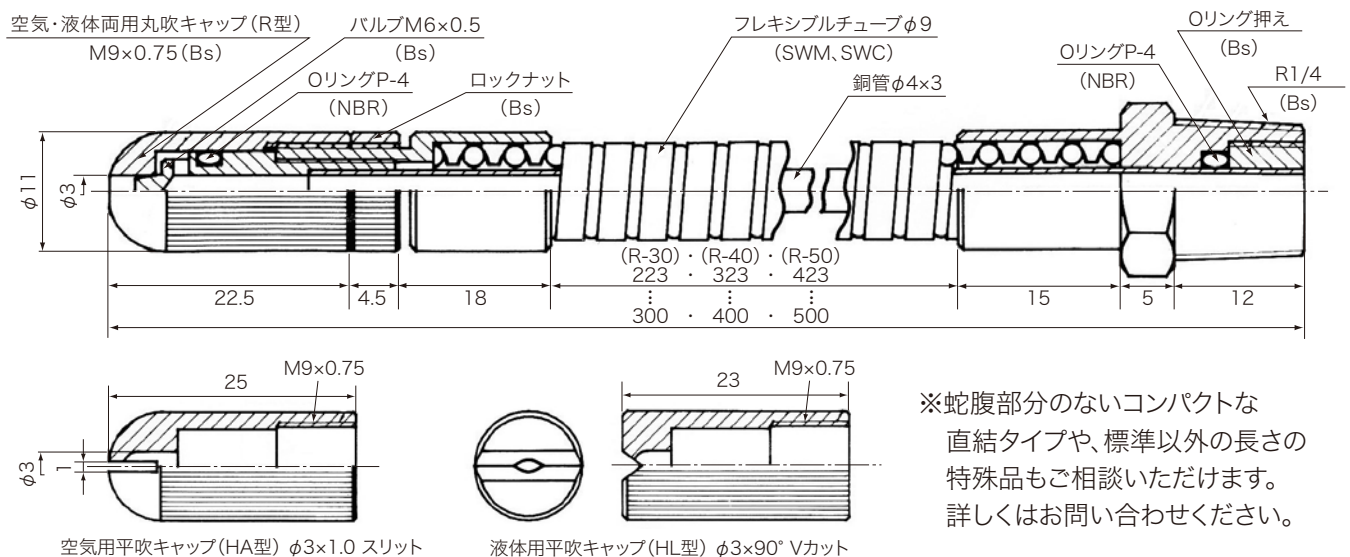

※蛇腹部分のないコンパクトな直結タイプや、標準以外の長さの特殊品もご相談いただけます。詳しくはお問い合わせください。

オイルスネーク

滴下式給油機

●重力圧で水や油を点滴状に滴下するスタンド式のセットです。マグネット取付けで移動や設置が簡単です。

■オイルスネーク 1軸

品番/機工コード
SN1-M-23

※エアは使用しません。

スネーク

K-23

- 軟質銅管製で自由に角度が決められ狙ったところに持続的に滴下可能です。
- 最小曲R=40mm

- キャップを回して流量の調節ができます。

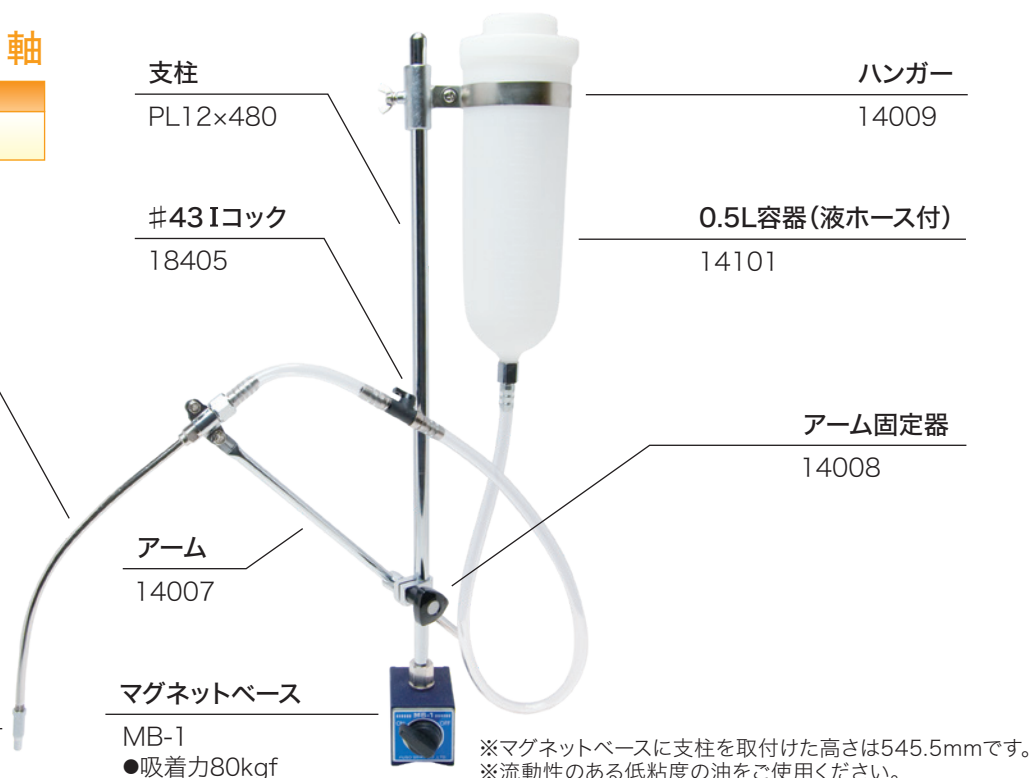

品番表示方法

・オイルスネーク

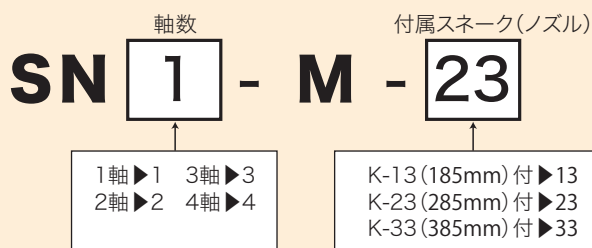

吊下式容器

標準セットの容器は14101 (0.5L、吊り金具なし)となりますが、ハンガーを使わずに吊り下げてご使用いただく場合はCT-G0.5M (0.5L、吊り金具付)です。



※#43.Iコックは別売品です。(CT-G4.0には#42ボールコックが付いています。)

〈吊下式容器仕様一覧〉

品番	容量 (L)	直径 (mm)	本体長さ (mm)	全長 (mm)	取付	仕様
14101	0.5	70	270	270	吊金具なし	容器本体 ポリエチレン製 7×10塩化ビニール製ホース 2m付/ストレーナ付
CT-G0.5M	0.5	70	270	320	吊金具付	
CT-G1.0	1.0	94	280	360	吊金具付	
CT-G2.0	2.0	126	370	460	※専用ハンガーはありません	
CT-G4.0	4.0	170	300	480		

■オイルスネーク 2軸



品番/機工コード
SN2-M-23

■オイルスネーク 3軸



品番/機工コード
SN3-M-23

大型の容器をご利用いただくには

標準の0.5L容器の他に1L以上の大型の容器もあります。大型容器はサイズも大きく液体を入れると重くなり安定しないため、ハンガーで支柱に取付けてご使用いただくことはできません。付属の吊り金具で高い位置に吊り下げてご使用ください。

■オイルスネーク 4軸



品番/機工コード
SN4-M-23

スネークジェット

マグネットスタンド式 エアダスター

●マグネットスタンド式で移動・取付けが簡単な軟質エアダスターで、小物作業に適します。

■スネークジェット 1軸

品番/機工コード
SJ1-CM-23

スネーク

K-23

- 軟質銅管製で用途に合わせた曲げ形状をしっかりとキープします。
- 最小曲R=40mm

- キャップを回して流量の調節ができます。

足踏式空気弁

C-50

支柱

PL12×480

アーム

14007

アーム固定器

14008

1/4ジョイント付
エアホース2m

14053

マグネットベース

MB-1

- 吸着力80kgf

【主な用途】 空冷切削、チャック、治工具、工作物の切粉除去、プレス製品の吹飛ばし、乾燥、ダスターの自動化 等

■スネークジェット 2軸



品番/機工コード
SJ2-CM-23

■スネークジェット 3軸



品番/機工コード
SJ3-CM-23

■スネークジェット 4軸



品番/機工コード
SJ4-CM-23

※マグネットベースに支柱を取付けた高さは545.5mmです。

品番表示方法

・スネークジェット

軸数 付属空気弁 付属スネーク(ノズル)
SJ 1 - C M - 23

1軸▶1 3軸▶3
2軸▶2 4軸▶4

C-50付▶C
U-4付▶U
空気弁なし▶X

K-13 (185mm) 付▶13
K-23 (285mm) 付▶23
K-33 (385mm) 付▶33

スネーク

軟質銅管製エアノズル

●スネークジェット、オイルスネーク用ノズル単品です。

- キャップを回して流量の調節ができます。

- 軟質銅管製で曲げ形状をしっかりとキープします。
- 最小曲R=40mm

平吹ノズル

キャップの先端にオプションの平吹ノズル(14001)を取付けることにより、平吹でご使用いただけます。

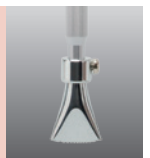

ホースジョイント

G1/4メス×φ9(内径φ6.5用)

品番	K-13	K-23	K-33
スネーク全長 mm	185	285	385
空気吐出量	100L/min 0.4MPa		

■スネーク寸法図 (単位:mm)

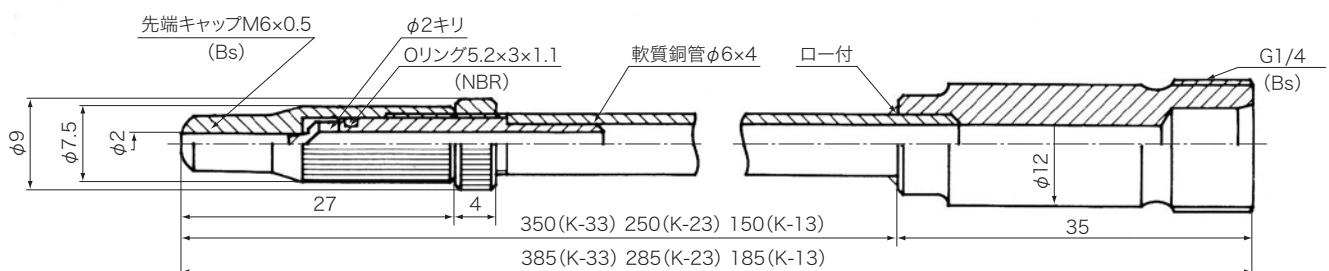

スネーク用アクセサリ

■Mホルダー

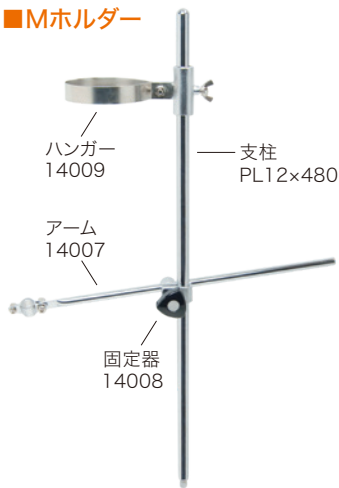

品番/機工コード 14002

■ハンガー



品番/機工コード 14009

0.5L容器専用です。
※支柱は別売品です。

■NO.43 Iコック



品番/機工コード 18405

φ9×φ9(ホース内径φ6.5~7用)

■スネーク用多軸アタッチメント

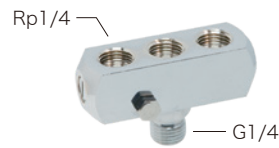

仕様	品番/機工コード
スネーク2軸用	16900
スネーク3軸用	16901
スネーク4軸用	16902

スネークジェット用・
オイルスネーク用アーム取付型
接続G1/4
※ダンボ用とは異なりますのでご注意ください。

■平吹ノズル



品番/機工コード 14001

スネークのノズルの先端にはめ込み有効幅を拡げるのに用います。
オイルスネーク、クールダンボには使えません。

品名	品番	仕様
支柱	PL12x480	φ12x480mm M8x1.25
アーム(1軸用)	14007	φ8 スネーク1本取付け用
アーム(多軸用)	16903	φ8 多軸アタッチメント用
固定器	14008	φ8x12 アームを支柱に固定するパーツ

■マグネットベース MB-1型



品番/機工コード MB-1

50×81×76.5mm・吸着力:80kgf
(取付ネジM8×1.25メネジ)

アクセサリ共通

■足踏式空気弁 C-50(2ポート弁)

品番/機工コード C-50

通常は足踏みで操作しますが、
自動レバーをペダル側へ倒すと
連続使用になります。
90×188×97.5mm



■カム式空気弁 U-4(3ポート弁)

品番/機工コード U-4

上部のコロが下方に押されると、
その間エアが出ます。
40×25×84mm

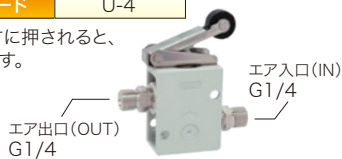

■G1/4ジョイント付エアホース

品番/機工コード 14065

内径φ4.5×外径φ10.5
全長2m
両端G1/4×ス継手付

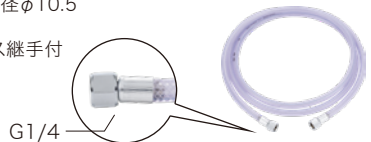

マジックカット

セミドライ式給油冷却機



マジックカット(e-ミスト)はエアのかで冷たいミストにして刃先に吹き付けますので、潤滑、冷却、切粉排除の3作用を同時におこないます。

そのうえ液量のコントロールで、セミドライ給油、ミスト給油、潤滑主体と用途にあわせて使いわけが可能です。

※くわしくは「マジックカットe-ミスト」カタログをご覧ください。



わずか一滴!断続的に接触式ポイント給油 タッピング作業がラクになる(洗浄いらず)(ラクラク洗浄)

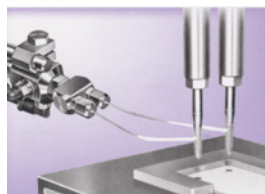

タップタッチは、リミットスイッチに連動したタイマー設定により、タップのストロークに同調して、必要な瞬間だけに最小量のオイルを給油できます。また新開発の接触方式ピンポイント給油で、給油ノズルの先端がタップに直接触れ、断続的にポイント給油しますので、ワークへのオイルの付着を最小限に抑え、後処理が楽になります。

※くわしくは「タップタッチ」カタログをご覧ください。

ご不明な点などございましたら、お気軽にお問い合わせください。

お取扱店

FUSO SEIKI CO.,LTD.
扶桑精機株式会社

住所/〒113-0021東京都文京区本駒込6-12-17
TEL/03-3947-1331 FAX/03-3947-1319
URL/https://www.fusoseiki.co.jp/